

DATOS DE PEDIDO

Razón Social			
Fecha		Referencia	
L1 (mm)	L2 (mm)	T1 (mm)	T2 (mm)
Unidades		Unidades	
Tfno contacto		Servicio entrega	

DATOS DE ENVIO

Nombre	
Dirección	
Población	C.P.
Provincia	País

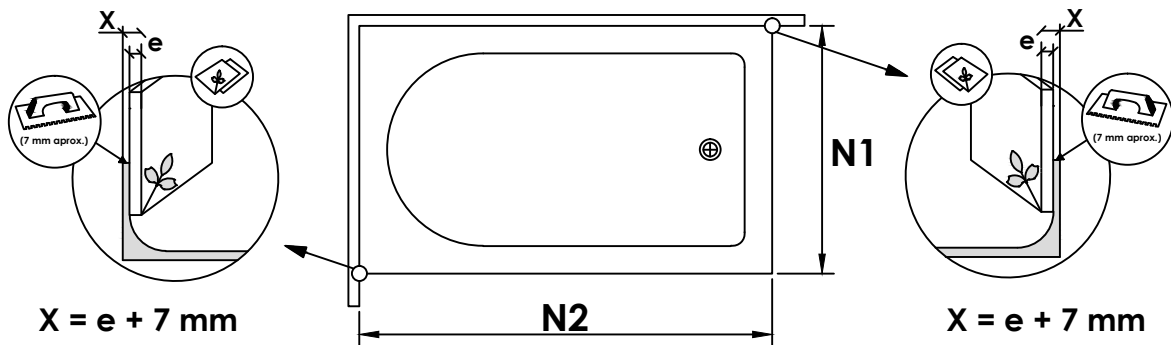

Detalle a tener en cuenta para establecer las medidas de L1, L2, T1 y T2

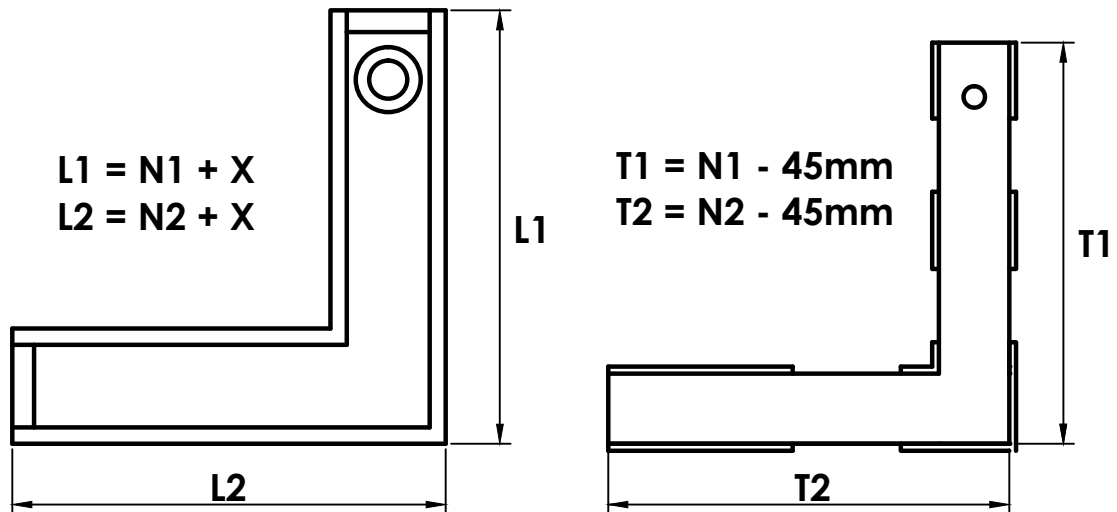

Referencia artículo	Se sirve cortado a medida entre
Dune DED 1000	500 / 1000
Dune DED 1500	1000 / 1500
Dune DED 2000	1500 / 2000
Dune DED 2500	2000 / 2500